

VOLLFLANSCHSCHIEBER

ALS ZWISCHENFLANSCH- UND ENDSCHIEBER EINSETZBAR
GEEIGNET FÜR INDUSTRIELLE ANWENDUNGEN,
WASSER, ABWASSER



TYP(E) 4112E

TYP(E) 4112XE

FULL FLANGE DESIGN

USABLE BETWEEN FLANGES OR AT THE END OF PIPELINE
USING IN INDUSTRIAL APPLICATIONS,
WATER, WASTEWATER

EIGENSCHAFTEN

- GEHÄUSE GGG -40 MIT EKB -BESCHICHTUNG
AKZO -NOBLE MIN. 250 µM
ODER GEHÄUSE VA 1.4408
- NICHTSTEIGENDE SPINDEL
- BEIDSEITIG DICHTEND
- MIT SCHMIERNIPPEL AN SPINDELMUTTER
- MIT SCHABER ZUM REINIGEN DER PLATTE
- MIT ISO -MONTAGEFLANSCH
FÜR DIE MONTAGE EINES ELEKTRO -ANTRIEBS

FEATURES

- MATERIAL GGG -40 WITH EKB -COATING
AKZO -NOBLE MIN. 250 µM
OR BODY MATERIAL VA 1.4408
- NON RISING STEM
- TWO DIRECTION SEALING
- WITH LUBRICATING NIPPEL ON STEM NUT
- WITH SCRAPER TO CLEAN THE PLATE
- WITH ISO MOUNTING PAD
PREPARED FOR ELECTRICAL DRIVE

TECHNISCHE DATEN

FLANSCH: EN 1092 -2 PN 10
BAULÄNGE: EN 558 -1 GR 20 (K1)
MAX. BETRIEBSTEMPERATUR: +70 °C
NENNDRUCK: PN 10, AB DN 400 PN 6
EINBAULAGE: BELIEBIG, ÜBER -KOPF -MONTAGE
NICHT GEEIGNET

TECHNICAL DATA

FLANGES: EN 1092 -2 PN 10
LENGTH: EN 558 -1 GR 20 (K1)
MAX. WORKING TEMPERATURE: UP TO +70 °C
NOM. PRESSURE: PN 10, FROM DN 400 PN 6
INSTALLING POS.: OPTIONAL POSITION,
OVERHEAD MOUNTING UNSUITABLE

MATERIALIEN / MATERIALS

TYP(E)	4112E	4112XE
GEHÄUSE (BODY)	EN -JS -1030 EKB	VA 1.4408
PLATTE (PLATE)	VA 1.4571	
SPINDEL (STEM)	VA 1.4571	
SPINDELMUTTER (STEM NUT)	MESSING (BRASS)	
SCHABER (SCRAPER)	PTFE	
DICHTUNG (GASKET)	NBR	
BERÜHRUNGSSCHUTZ (SAFETY STEEL CONSTRUCTION)	VA 1.4571	

MOUNTED WITH ELECTRICAL DRIVE



TYP(E) 4112E

TYP(E) 4112XE

MONTAGE MIT ELEKTRO -ANTRIEB

BILDBEISPIEL
AUMA DREHANTRIEB TYP SA

SAMPLE IMAGE
AUMA MULTI -TURN ACTUATOR TYPE SA

OPTIONEN / OPTIONS

SPINDELMUTTER AUS BRONZE
(STEM NUT BRONZE)

STÜCKLISTE / ABMESSUNGEN

SPARE PART LIST / DIMENSIONS

NR. (NO.)	BAUTEIL (DESCRIPTION)	WERKSTOFF (MATERIAL)	
		4112E	4112XE
1	SECHSKANTSCHRAUBE (HEX THREAD BOLT)	A4	
2	MUTTER (NUT)	A4	
3	SCHEIBE (WASHER)	A4	
4	GEHÄUSE (BODY)	EN-JS-1030	VA 1.4408
5	U-BÜGEL-DICHTUNG (U-CLAMP SEAL)	NBR / SS	
6	PLATTE (PLATE)	VA 1.4571	
7	QUERDICHTUNG TEIL 1 (UP SEAL PART 1)	NBR-PE	
8	QUERDICHTUNG TEIL 2 (UP SEAL PART 2)	PE	
9	QUERDICHTBRILLE (SEAL RETAINER)	VA 1.4401	
10	SECHSKANTSCHRAUBE (HEX THREAD BOLT)	A4	
11	SECHSKANTSCHRAUBE (HEX THREAD BOLT)	A4	
12	SECHSKANTSCHRAUBE (HEX THREAD BOLT)	A4	
13	SPINDELMUTTER (STEM NUT)	MESSING (BRASS)	
14	SPINDEL (STEM)	VA 1.4571	
15	STANGE (ROOD)	VA 1.4401	
16	PLATTE 1 (PLATE 1)	EN-JS-1030	
17	PLATTE 2 (PLATE 2)	EN-JS-1030	
18	SECHSKANTSCHRAUBE (HEX THREAD BOLT)	A4	
19	SCHEIBE (WASHER)	A4	
20	SPINDELLAGER (BUSHING)	PE/NBR	
21	SCHMIERNIPPEL (LUBRICATING NIPPLE)	MESSING (BRASS)	
22	SCHABER (SCRAPER)	PTFE	
23	GLEITSTEIN (FIXING BLOCK)	PTFE	
24	BERÜHRUNGSSCHUTZ (SAFETY STEEL CONSTRUCTION)	VA 1.4571	

DN	H MM	L MM	ISO 5210	Ø D MM	H1 MM	B MM
50	297	43	F07	16	35	5
65	326	46	F07	16	35	5
80	365	46	F07	16	35	5
100	418	52	F07	16	35	5
125	450	56	F10	20	45	6
150	520	56	F10	20	45	6
200	630	60	F10	20	45	6
250	715	68	F10	20	45	6
300	765	78	F10	20	45	6
400		102	F14	30		

TYP 4112XE NUR IN DEN GRÖSSEN 80, 100, 150, 200 VERFÜGBAR
(TYPE 4112XE ONLY AVAILABLE IN DN 80, 100, 150, 200)

HINWEISE

BESTELLANGABEN: ARTIKEL -TYP + NENNWEITE
BEISPIEL: 4112E DN 150
(ODER GLEICH AUFGEBAUT UND EINGESTELLT MIT ANTRIEB)

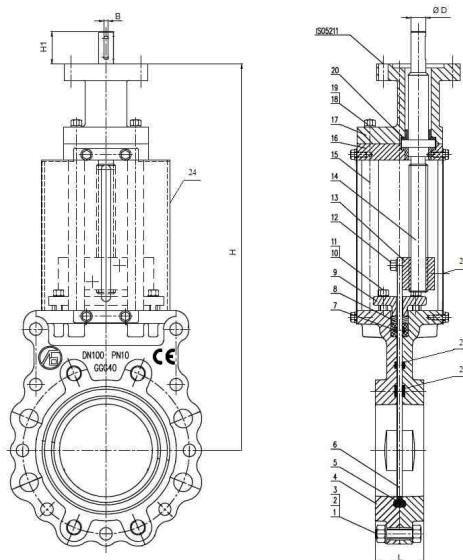

DETAILS

ORDERING DETAILS: ITEM -TYPE + NOM. DIAMETER
EXAMPLE: TYPE 4112E DN 150
(OR MOUNTED AND ADJUSTED WITH ELECTRICAL DRIVE)